



Series 90-30/70 SNP 驱动程序

1	系统配置.....	3
2	选择外接控制器.....	7
3	通讯设置示例.....	8
4	设置项目.....	12
5	电缆接线图.....	16
6	支持的寄存器.....	21
7	寄存器和地址代码.....	22
8	错误消息.....	23

简介

本手册介绍如何连接人机界面和外接控制器 (目标 PLC)。

在本手册中, 将按以下章节顺序介绍连接步骤:

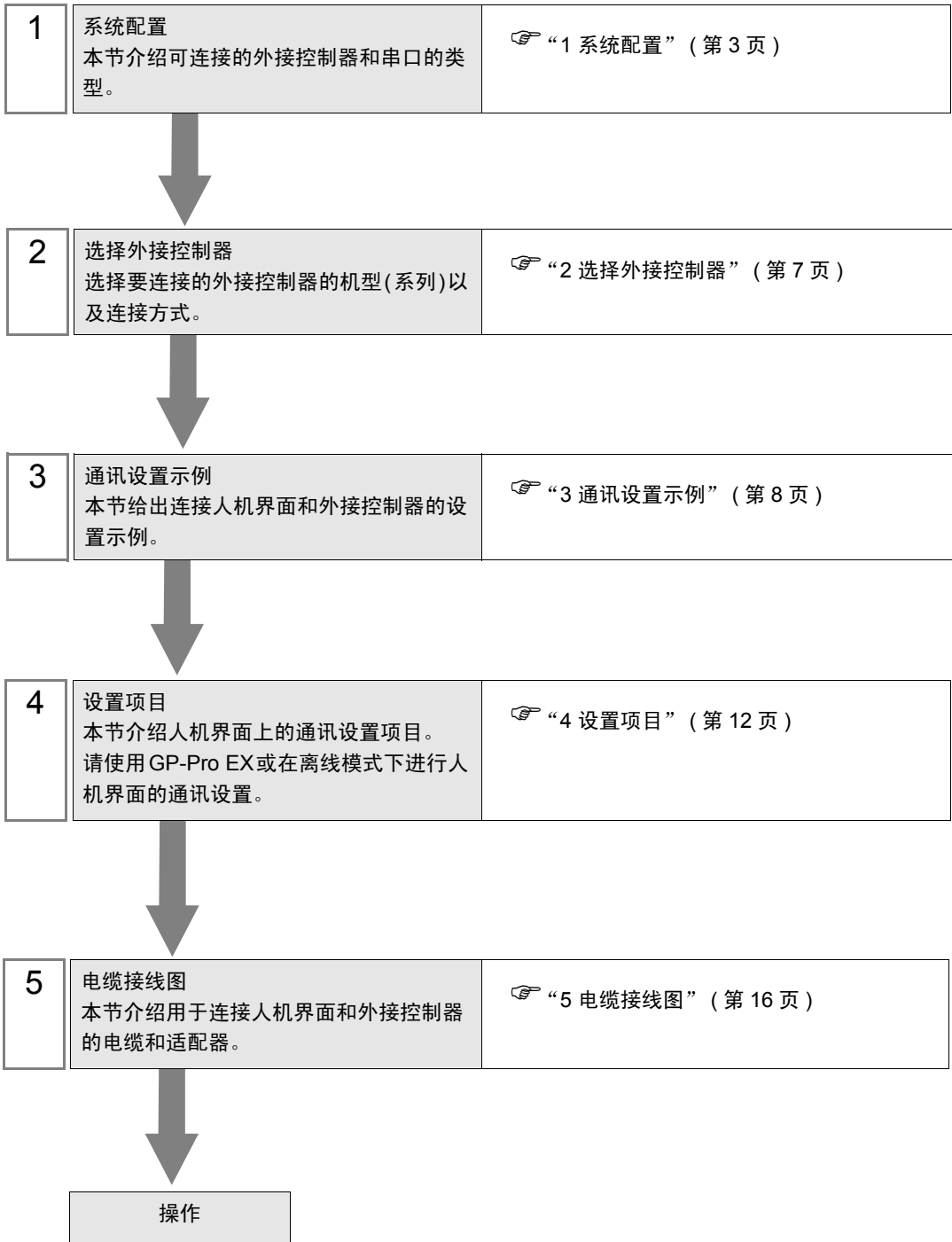

1 系统配置

GE Fanuc Automation 的外接控制器与人机界面连接时的系统配置如下表所示。

系列	CPU	通讯接口	串口类型	设置示例	电缆接线图
系列 90-30	IC693CPU311 IC693CPU313 IC693CPU321 IC693CPU323 IC693CPU331 IC693CPU340 IC693CPU341 IC693CPU350 IC693CPU351 IC693CPU352 IC693CPU360 IC693CPU363 IC693CPU364 IC693CPU374 IC693CSE311 IC693CSE313 IC693CSE323 IC693CSE331 IC693CSE340	电源上的 SNP 串口	RS-422/485 (4 线)	设置示例 1 (第 8 页)	电缆接线图 1 (第 16 页)
系列 90-70	IC697CPU731 IC697CPU771 IC697CPU772 IC697CPU780 IC697CPU781 IC697CPU782 IC697CPU788 IC697CPU789 IC697CPM790 IC697CPM915 IC697CPM925 IC697CPX722 IC697CPX782 IC697CPX928 IC697CPX935 IC697CGR772 IC697CGR935 IC697CSE784 IC697CSE924 IC697CSE925	CPU 上的 SNP 串口	RS-422/485 (4 线)	设置示例 2 (第 10 页)	

■ 连接配置

Series 90-30: PLC 电源上的 SNP 串口

Series 90-70: PLC CPU 单元上的 SNP 串口

- 1:1 连接



- 1:n 连接

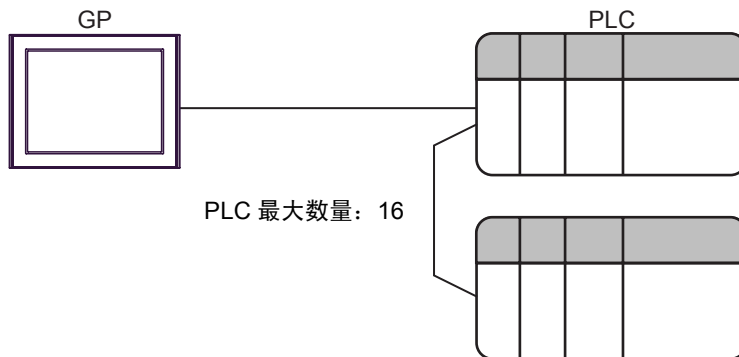

■ IPC 的串口

连接 IPC 与外接控制器时，使用的串口取决于系列和串口类型。详情请参阅 IPC 的手册。

可用串口

系列	可用接口		
	RS-232C	RS-422/485(4 线)	RS-422/485(2 线)
PS-2000B	COM1 ^{*1} , COM2, COM3 ^{*1} , COM4	-	-
PS-3450A, PS-3451A, PS3000-BA, PS3001-BD	COM1, COM2 ^{*1*2}	COM2 ^{*1*2}	COM2 ^{*1*2}
PS-3650A, PS-3651A	COM1 ^{*1}	-	-
PS-3700A (Pentium®4-M) PS-3710A	COM1 ^{*1} , COM2 ^{*1} , COM3 ^{*2} , COM4	COM3 ^{*2}	COM3 ^{*2}
PS-3711A	COM1 ^{*1} , COM2 ^{*2}	COM2 ^{*2}	COM2 ^{*2}
PL-3000B, PL-3600T, PL-3600K, PL-3700T, PL-3700K, PL-3900T	COM1 ^{*1*2} , COM2 ^{*1} , COM3, COM4	COM1 ^{*1*2}	COM1 ^{*1*2}

*1 可在 RI/5V 之间切换。如有需要，请使用 IPC 上的开关进行切换。

*2 用 DIP 开关设置串口类型。请根据需要使用的串口类型进行以下设置。

DIP 开关设置：RS-232C

DIP 开关	设置	描述
1	OFF ^{*1}	保留 (保持 OFF)
2	OFF	串口类型：RS-232C
3	OFF	
4	OFF	SD(TXD) 数据的输出模式：保持输出
5	OFF	SD(TXD) 终端电阻 (220Ω)：无
6	OFF	RD(RXD) 终端电阻 (220Ω)：无
7	OFF	SDA(TXA) 和 RDA(RXA) 的短路：不可用
8	OFF	SDB(TXB) 和 RDB(RXB) 的短路：不可用
9	OFF	RS(RTS) 自动控制模式：禁用
10	OFF	

*1 当使用 PS-3450A、PS-3451A、PS3000-BA 和 PS3001-BD 时，请将设定位置 ON。

DIP 开关设置: RS-422/485(4 线)

DIP 开关	设置	描述
1	OFF	保留 (保持 OFF)
2	ON	串口类型: RS-422/485
3	ON	
4	OFF	SD(TXD) 数据的输出模式: 保持输出
5	OFF	SD(TXD) 终端电阻 (220Ω): 无
6	OFF	RD(RXD) 终端电阻 (220Ω): 无
7	OFF	SDA(TXA) 和 RDA(RXA) 的短路: 不可用
8	OFF	SDB(TXB) 和 RDB(RXB) 的短路: 不可用
9	OFF	RS(RTS) 自动控制模式: 禁用
10	OFF	

DIP 开关设置: RS-422/485(2 线)

DIP 开关	设置	描述
1	OFF	保留 (保持 OFF)
2	ON	串口类型: RS-422/485
3	ON	
4	OFF	SD(TXD) 数据的输出模式: 保持输出
5	OFF	SD(TXD) 终端电阻 (220Ω): 无
6	OFF	RD(RXD) 终端电阻 (220Ω): 无
7	ON	SDA(TXA) 和 RDA(RXA) 的短路: 可用
8	ON	SDB(TXB) 和 RDB(RXB) 的短路: 可用
9	ON	RS(RTS) 自动控制模式: 启用
10	ON	

2 选择外接控制器

选择要连接到人机界面的外接控制器。



设置项目	设置描述
制造商	选择要连接的外接控制器的制造商。请选择“GE Fanuc Automation”。
系列	选择要连接的外接控制器的机型（系列）以及连接方式。选择“Series 90-30/70 SNP”。 在系统配置中查看选择“Series 90-30/70 SNP”时可连接的外接控制器。 ☞ “1 系统配置”（第 3 页）
使用系统区	当同步人机界面的系统区数据和外接控制器的存储器数据时请勾选此项。同步后，您可以使用外接控制器的梯形图程序来切换人机界面上的显示或在人机界面上显示窗口。 ☞ GP-Pro EX 参考手册“A 1.4 LS 区 (Direct Access 方式)” 也可以用 GP-Pro EX 或 在人机界面的离线模式下进行设置。 ☞ GP-Pro EX 参考手册“5.19.6 [主机] - [系统区] 设置指南” ☞ 维护 / 故障排除手册“M.15.2.6 主机 - 系统区设置”
端口	选择要连接到外接控制器的人机界面接口。

3 通讯设置示例

Pro-face 推荐的人机界面与外接控制器的通讯设置示例如下所示。

3.1 设置示例 1

■ GP-Pro EX 设置

◆ 通讯设置

从 [系统设置] 窗口中点击 [控制器 /PLC], 显示设置画面。

控制器 / PLC1

摘要 [控制器 /PLC 更改](#)

制造商 GE Fanuc Automation 系列 Series 90-30/70 SNP 端口 COM1

文本数据模式 1 [更改](#)

通讯设置

SIO Type RS232C RS422/485(2wire) RS422/485(4wire)

Speed 19200

Data Length 7 8

Parity NONE EVEN ODD

Stop Bit 1 2

Flow Control NONE ER(DTR/CTS) XON/XOFF

Timeout 3 (sec)

Retry 2

Wait To Send 0 (ms)

RI / VCC RI VCC

In the case of RS232C, you can select the 9th pin to RI (Input) or VCC (5V Power Supply). If you use the Digital's RS232C Isolation Unit, please select it to VCC.

Default

特定控制器的设置

允许的控制器 /PLC 数量 16

编号	控制器名称	设置
1	PLC1	Idle Time(Sec)=10,CPU ID=1

◆ 控制器设置

如需显示设置画面, 可从 [控制器 /PLC] 的 [特定控制器的设置] 中点击您想设置的外接控制器的 ([设置]) 图标。

如需连接多台外接控制器, 请从 [控制器 /PLC] 的 [特定控制器的设置] 中点击 图标, 从而添加另一台外接控制器。

特定控制器设置

PLC1

Idle Time(Sec) 10

CPU ID 1

Series 90-30: 6 characters max (0-9,A-F,_)

Series 90-70: 7 characters max (0-9,A-Z,a-z,_)

Default

确定(O) 取消

■ 外接控制器设置

使用梯形图软件进行通讯设置。(在 CIMPLICITY Machine Edition V4.50 中确认操作)

1. 在工具栏的“Project”中选择“Add Target”->“GE Fanuc PLC”，然后选择要连接的系列。选定的系列被作为“对象”添加到工程之中。
2. 在所添加对象的“Hardware Configuration”->“Main Rack”中分配电源模块和 CPU 模块。

注 释 • 分配的机架号和插槽号因使用的系统环境而有所不同。
请根据系统环境分配机架号和插槽号。

3. 双击 CPU 模块，显示设置窗口。
4. 点击 [Settings] 选项卡，完成通讯设置。
5. 将通讯设置传输到外接控制器，然后重启外接控制器。

◆ 设置项目

设置项目	设置描述
Data Rate [bps]	19200
Parity	Odd
Stop Bits	1
Idle Time [Sec]	10
SNP ID	1

◆ 注意

- 有关其他设置描述的更多详情，请参阅梯形图软件的手册。

3.2 设置示例 2

■ GP-Pro EX 设置

◆ 通讯设置

从 [系统设置] 窗口中点击 [控制器 /PLC]，显示设置画面。

◆ 控制器设置

如需显示设置画面，可从 [控制器 /PLC] 的 [特定控制器的设置] 中点击您想设置的外接控制器的  ([设置]) 图标。

如需连接多台外接控制器，请从 [控制器 /PLC] 的 [特定控制器的设置] 中点击  图标，从而添加另一台外接控制器。

■ 外接控制器设置

使用梯形图软件进行通讯设置。(在 CIMPLICITY Machine Edition V4.50 中确认操作)

1. 在工具栏的“Project”中选择“Add Target”->“GE Fanuc PLC”，然后选择要连接的系列。
选定的系列被作为“对象”添加到工程之中。
2. 在所添加对象的“Hardware Configuration”->“Main Rack”中分配电源模块和 CPU 模块。

注 释 • 分配的机架号和插槽号因使用的系统环境而有所不同。
请根据系统环境分配机架号和插槽号。

3. 双击 CPU 模块，显示设置窗口。
4. 点击 [Settings] 选项卡，完成通讯设置。
5. 将通讯设置传输到外接控制器，然后重启外接控制器。

◆ 设置项目

设置项目	设置描述
Data Rate [bps]	19200
Data Bits	8
Parity	Odd
Stop Bits	1
Idle Time [Sec]	5
SNP ID	1

◆ 注意

- 有关其他设置描述的更多详情，请参阅梯形图软件的手册。

4 设置项目

请使用 GP-Pro EX 或在人机界面的离线模式下进行人机界面的通讯设置。

各参数的设置必须与外接控制器的匹配。

☞ “3 通讯设置示例” (第 8 页)

4.1 GP-Pro EX 中的设置项目

■ 通讯设置

如需显示设置画面，请在工作区的 [系统设置] 窗口中选择 [控制器 /PLC]。

控制器 / PLC1

摘要 [控制器 /PLC 更改](#)

制造商 系列 端口

文本数据模式 [更改](#)

通讯设置

SIO Type RS232C RS422/485(2wire) RS422/485(4wire)

Speed

Data Length 7 8

Parity NONE EVEN ODD

Stop Bit 1 2

Flow Control NONE ER(DTR/CTS) XON/XOFF

Timeout (sec)

Retry

Wait To Send (ms)

RI / VCC RI VCC

In the case of RS232C, you can select the 9th pin to RI (Input) or VCC (5V Power Supply). If you use the Digital's RS232C Isolation Unit, please select it to VCC.

特定控制器的设置

允许的控制器 /PLC数量

编号	控制器名称	设置
<input type="text" value="1"/>	<input type="text" value="PLC1"/>	<input type="text" value="Idle Time(Sec)=5,CPU ID=1"/>

设置项目	设置描述
SIO Type	显示与外接控制器进行通讯的串口类型。
Speed	选择外接控制器和人机界面之间的通讯速率。
Data Length	显示数据长度。
Parity	选择校验方式。
Stop Bit	选择停止位长度。
Flow Control	显示防止传送和接收数据溢出的通讯控制方法。
Timeout	用 1 到 127 之间的整数表示人机界面等待外接控制器响应的时间 (秒)。
Retry	用 0 到 255 之间的整数表示当外接控制器没有响应时，人机界面重新发送命令的次数。
Wait to Send	用 0 到 255 之间的整数表示人机界面从接收包到发送下一命令之间的等待时间 (毫秒)。

◆ 控制器设置

如需显示设置画面，可从 [控制器 /PLC] 的 [特定控制器的设置] 中点击您想设置的外接控制器的  ([设置]) 图标。

如需连接多台外接控制器，请从 [控制器 /PLC] 的 [特定控制器的设置] 中点击  图标，从而添加另一台外接控制器。



设置项目	设置描述
Idle Time [Sec]	设置外接控制器的闲置时间。 此处设置的闲置时间应与外接控制器上设置的闲置时间相同。 请输入 1 到 60 之间的整数表示闲置时间 (秒)。
CPU ID	设置外接控制器的 CPU 编号。 此处设置的 CPU 编号应与外接控制器上设置的 CPU 编号相同。 CPU ID 的设置范围如下。 Series 90-30: 最多 6 个字符。 ['0'-'9', 'A'-'F', '_'] Series 90-70: 最多 7 个字符。 ['0'-'9', 'A'-'Z', 'a'-'z', '_']

4.2 离线模式下的设置项目

注释 • 有关如何进入离线模式以及操作方面的更多信息，请参阅“维护 / 故障排除手册”。
 维护 / 故障排除手册 “M.1 离线模式”

◆ 通讯设置

如需显示设置画面，请在离线模式下触摸 [Peripheral Settings] 中的 [Device/PLC Settings]。在显示的列表中触摸您想设置的外接控制器。

Comm.	Device	Option		
Series 90-30/70 SNP		[COM1]	Page 1/1	
SIO Type	RS422/485(4wire) ▼			
Speed	19200 ▼			
Data Length	8			
Parity	<input type="radio"/> NONE <input type="radio"/> EVEN <input checked="" type="radio"/> ODD			
Stop Bit	<input checked="" type="radio"/> 1 <input type="radio"/> 2			
Flow Control	NONE ▼			
Timeout(s)	3 ▼ ▲			
Retry	2 ▼ ▲			
Wait To Send(ms)	0 ▼ ▲			
Exit		Back		2008/01/08 19:22:57

设置项目	设置描述
SIO Type	显示与外接控制器进行通讯的串口类型。 重要 为了正确进行通讯设置，应确认人机界面的串口规格，以便选择正确的 [SIO Type]。如果指定了串口不支持的通讯类型，则无法确保人机界面的正常运行。有关串口类型的详细信息，请参阅人机界面的手册。
Speed	选择外接控制器和人机界面之间的通讯速率。
Data Length	显示数据长度。
Parity	选择校验方式。
Stop Bit	选择停止位长度。
Flow Control	显示防止传送和接收数据溢出的通讯控制方法。
Timeout(s)	用 1 到 127 之间的整数表示人机界面等待外接控制器响应的时间 (秒)。
Retry	用 0 到 255 之间的整数表示当外接控制器没有响应时，人机界面重新发送命令的次数。
Wait to Send(ms)	用 0 到 255 之间的整数表示人机界面从接收包到发送下一命令之间的等待时间 (毫秒)。

◆ 控制器设置

如需显示设置画面，请触摸 [Peripheral Settings] 中的 [Device/PLC Settings]。在显示的列表中触摸要设置的外接控制器，然后触摸 [Device]。

Comm.	Device	Option		
Series 90-30/70 SNP		[COM1]	Page 1/1	
Device/PLC Name <input type="text" value="PLC1"/>				
Idle Time(Sec) <input type="text" value="5"/>				
CPU ID <input type="text" value="1"/>				
Series 90-30: 6 characters max (0-9, A-F, _)				
Series 90-70: 7 characters max (0-9, A-Z, a-z, _)				
Exit		Back		2008/01/09 00:23:19

设置项目	设置描述
Device/PLC Name	选择要进行设置的外接控制器。控制器名称是用 GP-Pro EX 设置的外接控制器的名称。 (初始设置为 [PLC1])
Idle Time(Sec)	设置外接控制器的闲置时间。 此处设置的闲置时间应与外接控制器上设置的闲置时间相同。 请输入 1 到 60 之间的整数表示闲置时间 (秒)。
CPU ID	设置 PLC 的 CPU 编号。 此处设置的 CPU 编号应与外接控制器上设置的 CPU 编号相同。 CPU ID 的设置范围如下。 Series 90-30: 最多 6 个字符。 ['0'-'9', 'A'-'F', '_'] Series 90-70: 最多 7 个字符。 ['0'-'9', 'A'-'Z', 'a'-'z', '_']

5 电缆接线图

以下所示的电缆接线图可能与 Schneider Electric Industries 推荐的有所不同。但使用本手册中的电缆接线图不会产生任何运行问题。

- 外接控制器机体的 FG 针脚必须为 D 级接地。更多详情，请参阅外接控制器的手册。
- 在人机界面内部，SG 和 FG 是相连的。将外接控制器连接到 SG 端时，请注意不要在系统设计中形成短路。
- 当通讯因干扰而不稳定时，请连接隔离模块。

电缆接线图 1

人机界面 (连接接口)	电缆		注释
GP* ¹ (COM1) AGP-3302B(COM2) ST* ² (COM2) IPC* ³	A	Pro-face 制造的串口转换适配器 CA3-ADPCOM-01 + Pro-face 制造的 RS-422 转换适配器 CA3-ADPTRM-01 + 自备电缆	电缆长度不应超过 1000 米。
	B	自备电缆	
GP* ⁴ (COM2)	C	Pro-face 制造的串口通讯终端适配器 CA4-ADPONL-01 + Pro-face 制造的 RS-422 转换适配器 CA3-ADPTRM-01 + 自备电缆	
	D	Pro-face 制造的串口通讯终端适配器 CA4-ADPONL-01 + 自备电缆	

*1 除 AGP-3302B 以外的所有 GP 机型。

*2 除 AST-3211A 和 AST-3302B 以外的所有 ST 机型。

*3 只能使用支持 RS-422/485(4 线) 通讯方式的串口。

■ IPC 的串口 (第 5 页)

*4 除 GP-3200 系列和 AGP-3302B 以外的所有 GP 机型。

A) 当使用 Pro-face 制造的串口转换适配器 (CA3-ADPCOM-01)、RS-422 转换适配器 (CA3-ADPTRM-01) 和自备电缆时

- 1:1 连接

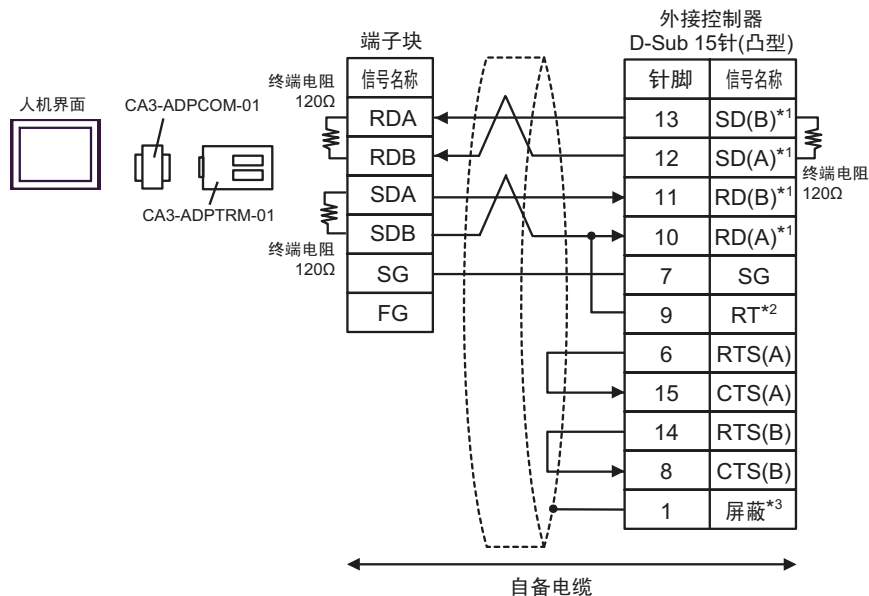

- 1:n 连接

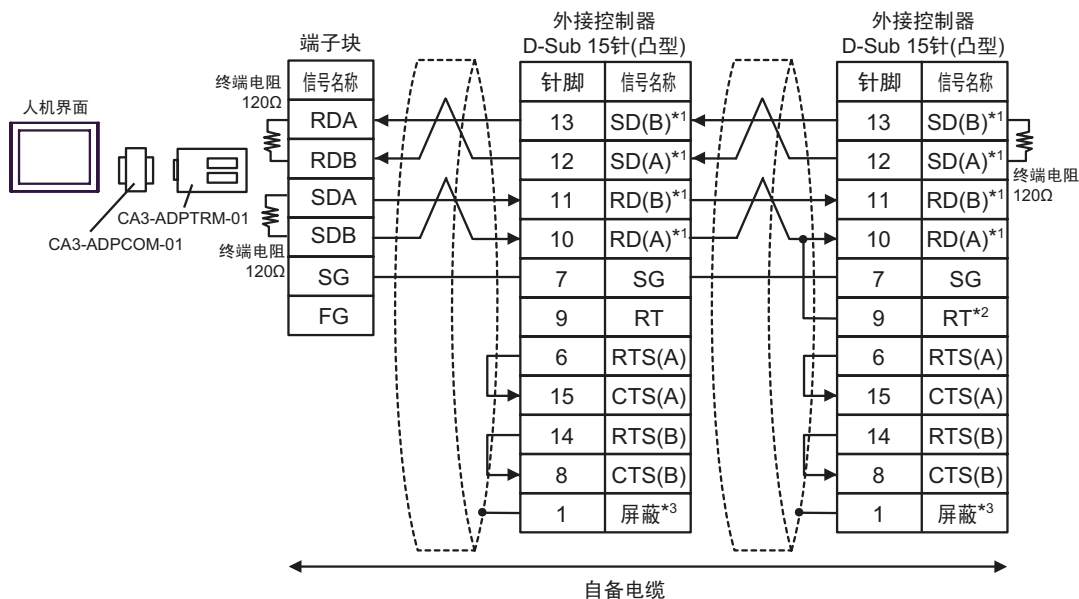

*1: 不同的外接控制器其 RD(A)、RD(B)、SD(A) 和 SD(B) 符号不同。

请参阅外接控制器的手册。

另外，人机界面上 A 和 B 的命名与外接控制器上的相反。

*2: 在外接控制器侧接入终端电阻。在外接控制器侧短接串口的 9 号针脚和 10 号针脚，即可在 RDA 和 RDB 之间接入 120Ω 的终端电阻。

但是对于 CPU731 和 CPU771，终端电阻是通过短接 9 号针脚和 11 号针脚接入的。

*3: 外接控制器的 FG 端子要求 D 级接地。另外，根据使用场所的实际情况，可以选择在外接控制器侧或是人机界面侧将 FG 端子连接到屏蔽线。

B) 当使用自备电缆时

- 1:1 连接

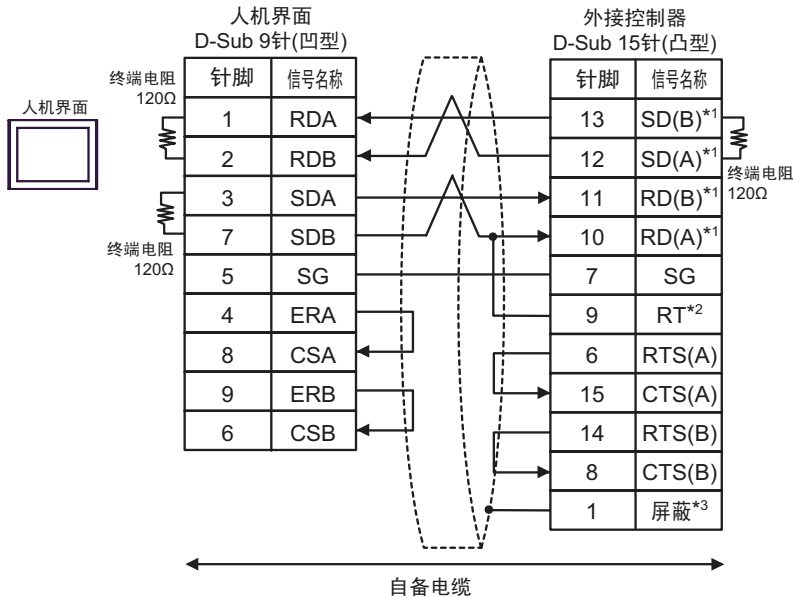

- 1:n 连接

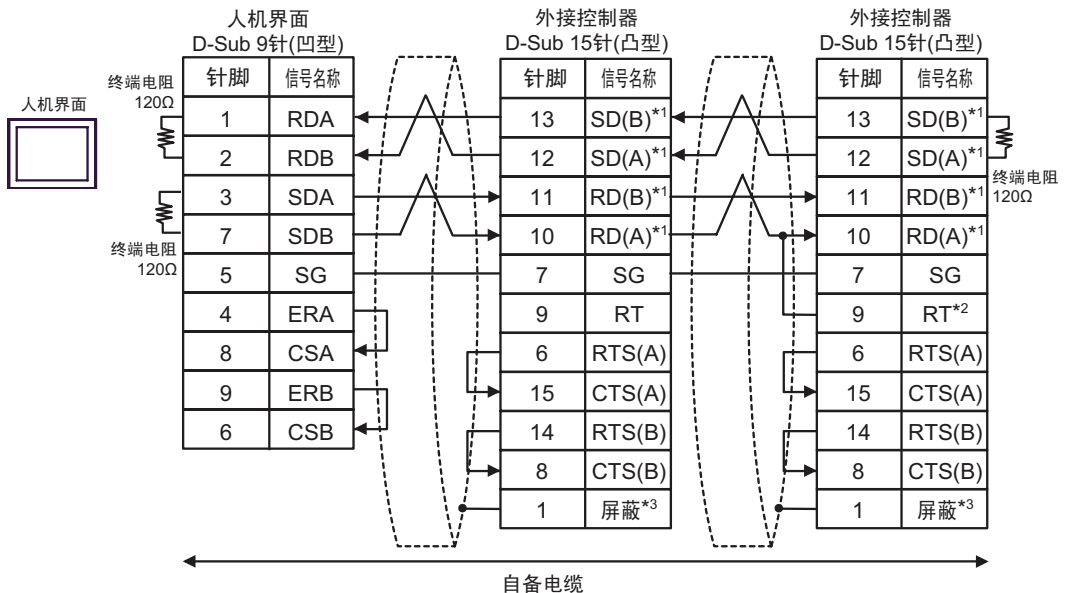

*1: 不同的外接控制器其 RD(A)、RD(B)、SD(A) 和 SD(B) 符号不同。

请参阅外接控制器的手册。

另外，人机界面上 A 和 B 的命名与外接控制器上的相反。

*2: 在外接控制器侧接入终端电阻。在外接控制器侧短接串口的 9 号针脚和 10 号针脚，即可在 RDA 和 RDB 之间接入 120Ω 的终端电阻。

但是对于 CPU731 和 CPU771，终端电阻是通过短接 9 号针脚和 11 号针脚接入的。

*3: 外接控制器的 FG 端子要求 D 级接地。另外，根据使用场所的实际情况，可以选择在外接控制器侧或是人机界面侧将 FG 端子连接到屏蔽线。

C) 当使用 Pro-face 制造的串口通讯终端适配器 (CA4-ADPONL-01)、RS-422 转换适配器 (CA3-ADPTRM-01) 和自备电缆时

- 1:1 连接

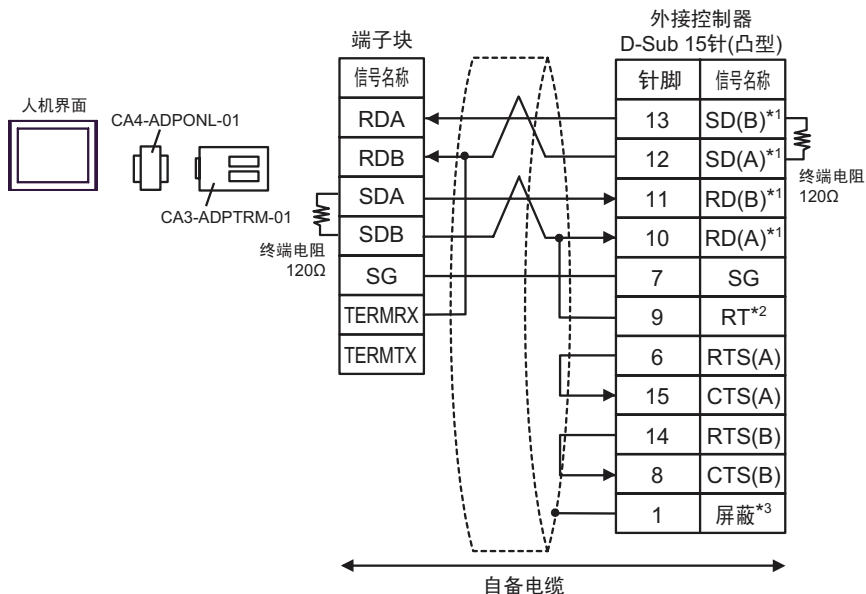

- 1:n 连接

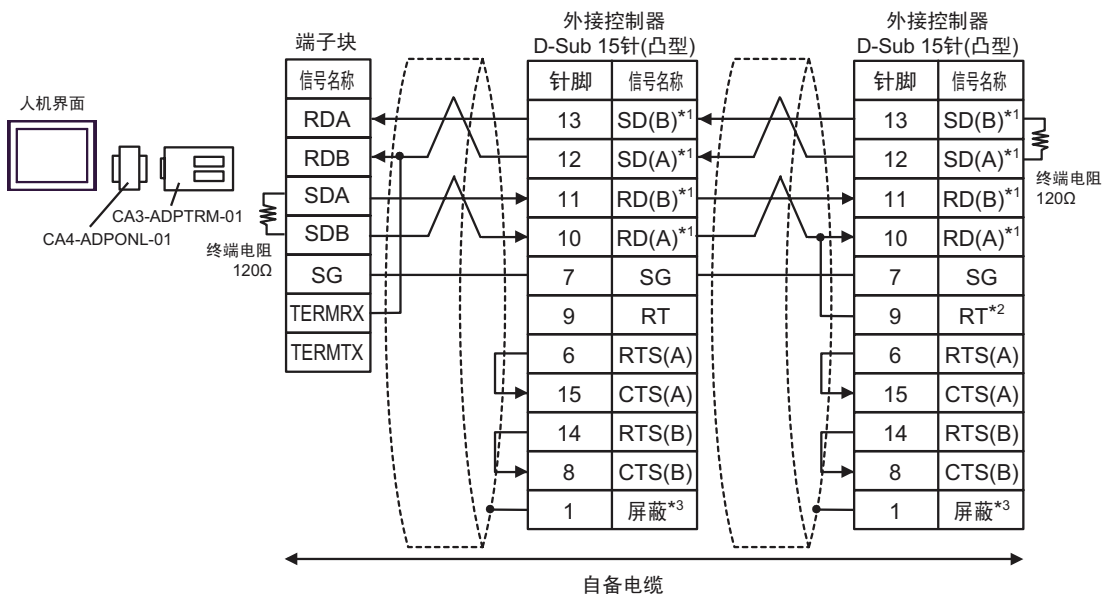

*1: 不同的外接控制器其 RD(A)、RD(B)、SD(A) 和 SD(B) 符号不同。

请参阅外接控制器的手册。

另外，人机界面上 A 和 B 的命名与外接控制器上的相反。

*2: 在外接控制器侧接入终端电阻。在外接控制器侧短接串口的 9 号针脚和 10 号针脚，即可在 RDA 和 RDB 之间接入 120Ω 的终端电阻。

但是对于 CPU731 和 CPU771，终端电阻是通过短接 9 号针脚和 11 号针脚接入的。

*3: 外接控制器的 FG 端子要求 D 级接地。另外，根据使用场所的实际情况，可以选择在外接控制器侧或是人机界面侧将 FG 端子连接到屏蔽线。

D) 当使用 Pro-face 制造的串口通讯终端适配器 (CA4-ADPONL-01) 和自备电缆时

- 1:1 连接

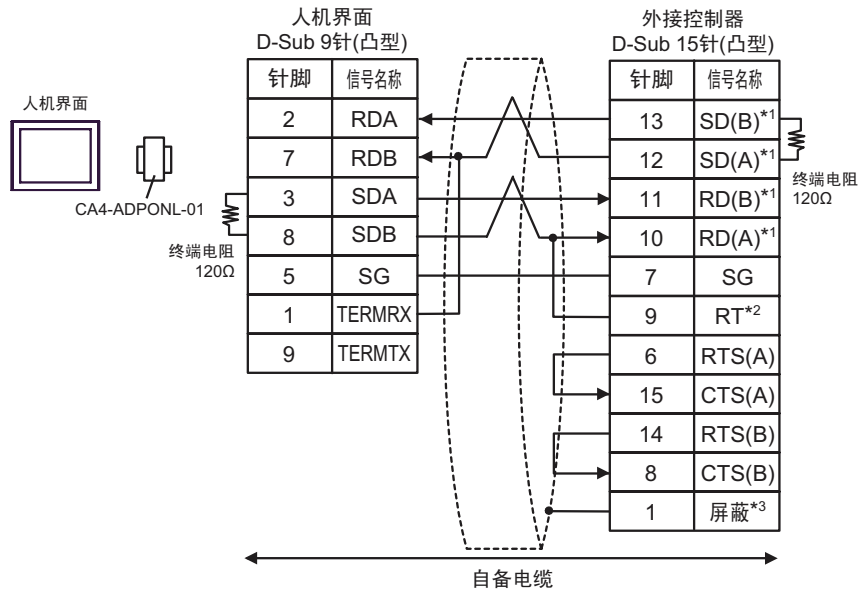

- 1:n 连接

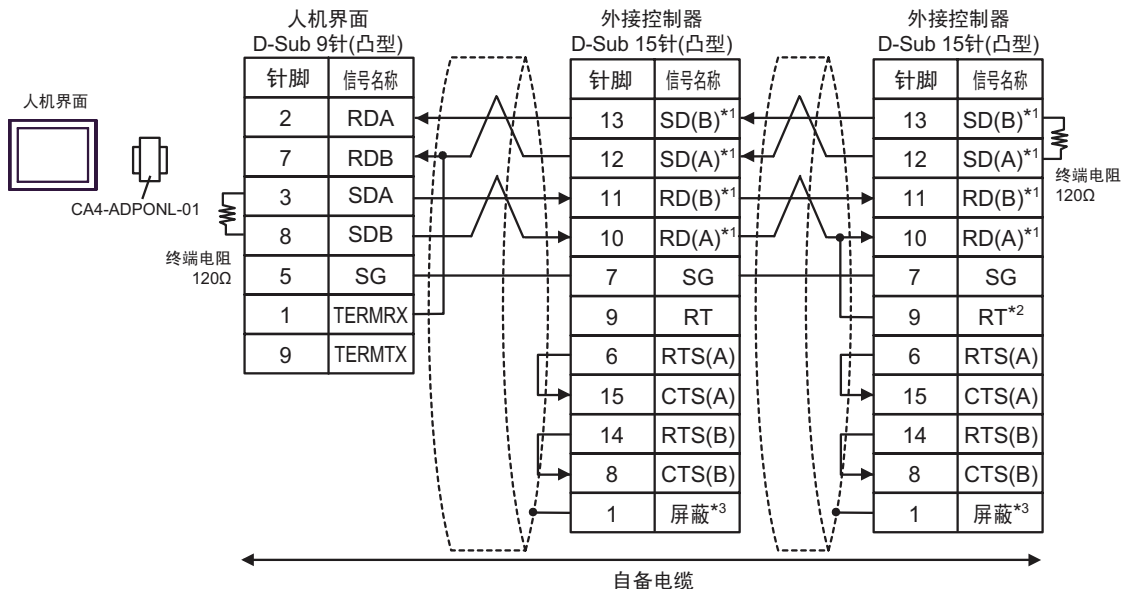

*1: 不同的外接控制器其 RD(A)、RD(B)、SD(A) 和 SD(B) 符号不同。

请参阅外接控制器的手册。

另外，人机界面上 A 和 B 的命名与外接控制器上的相反。

*2: 在外接控制器侧接入终端电阻。在外接控制器侧短接串口的 9 号引脚和 10 号引脚，即可在 RDA 和 RDB 之间接入 120Ω 的终端电阻。

但是对于 CPU731 和 CPU771，终端电阻是通过短接 9 号引脚和 11 号引脚接入的。

*3: 外接控制器的 FG 端子要求 D 级接地。另外，根据使用场所的实际情况，可以选择在外接控制器侧或是人机界面侧将 FG 端子连接到屏蔽线。

6 支持的寄存器

支持的寄存器地址范围如下表所示。请注意，实际支持的寄存器范围取决于所使用的外接控制器。请在您使用的外接控制器的手册中确认实际范围。

 可指定为系统区地址。

寄存器	位地址	字地址	32位	注释
开关量输入	%I00001 - %I12288	%I00001 - %I12273	L/H	+16+1
开关量输出	%Q00001-%Q12288	%Q00001-%Q12273		
开关量全局	%G00001-%G07680	%G00001-%G07665		
内部线圈	%M00001 - %M12288	%M00001 - %M12273		
临时线圈	%T00001 - %T00256	%T00001 - %T00241		
系统状态参考	%S00001-%S00128	%S00001-%S00113		+16+1 *1
	%SA00001-%SA00128	%SA00001-%SA00113		+16+1
	%SB00001-%SB00128	%SB00001-%SB00113		
	%SC00001-%SC00128	%SC00001-%SC00113		
系统寄存器参考	----	%R00001-%R32640		Bit15
模拟输入	----	%AI00001-%AI32640		
模拟输出	----	%AQ00001-%AQ32640		

*1 禁止写入

注释

- 有关系统区的信息，请参阅 GP-Pro EX 参考手册。
 - ☞ GP-Pro EX 参考手册 “A 1.4 LS 区 (Direct Access 方式)”
- 请参阅手册前言部分的符号说明表。
 - ☞ “手册符号和术语”

7 寄存器和地址代码

在数据显示器中选择“控制器类型和地址”时，请使用寄存器代码和地址代码。

寄存器	寄存器名称	寄存器代码 (HEX)	地址代码
开关量输入	%I	0080	(字地址 - 1)/16
开关量输出	%Q	0081	(字地址 - 1)/16
开关量全局	%M	0083	(字地址 - 1)/16
内部线圈	%G	0082	(字地址 - 1)/16
临时线圈	%T	0084	(字地址 - 1)/16
系统状态参考	%SA	0086	(字地址 - 1)/16
	%SB	0087	(字地址 - 1)/16
	%SC	0088	(字地址 - 1)/16
	%S	0085	(字地址 - 1)/16
系统寄存器参考	%R	0000	字地址 - 1
模拟输入	%AI	0001	字地址 - 1
模拟输出	%AQ	0002	字地址 - 1

8 错误消息

错误消息在人机界面上显示如下：“代码：控制器名称：错误消息（错误发生位置）”。各描述如下所示。

项目	描述
代码	错误代码
控制器名称	发生错误的外接控制器的名称。控制器名称是用 GP-Pro EX 设置的外接控制器的名称。GP-Pro EX (初始设置为 [PLC1])
错误消息	显示与错误相关的消息。
错误发生位置	<p>显示发生错误的外接控制器的 IP 地址或寄存器地址，或者从外接控制器接收到的错误代码。</p> <p>注释</p> <ul style="list-style-type: none"> IP 地址显示为：“IP 地址（十进制）：MAC 地址（十六进制）”。 寄存器地址显示为：“地址：寄存器地址”。 收到的错误代码显示为：“十进制数 [十六进制数]”。

错误消息显示示例

“RHAA035: PLC1: Error has been responded for device write command (Error Code: 2[02H])”

注释

- 有关错误代码的更多详情，请参阅您的外接控制器手册。
- 有关驱动程序错误消息的更多详情，请参阅“维护 / 故障排除手册”中的“显示错误时的对策（错误代码列表）”。

■ 特定于外接控制器的错误代码

特定于外接控制器的错误代码用 2 个字节显示：“大错误状态代码 (1 字节)”和“小错误状态代码 (1 字节)”

从外接控制器收到错误代码时，会将上述信息附加在以下消息之后。在“Major”之后显示“大错误状态代码”，在“Minor”之后显示小错误状态代码。

有关错误代码的详情，请参阅外接控制器的手册。

特定于外接控制器的代码如下所示。

消息代码	错误消息	描述
RHxx128	(节点名称): Error has been responded for initial communication command (Major:[%02Xh], Minor:[%02Xh])	读取请求发生错误时显示此消息。
RHxx129	(节点名称): Error has been responded for device read command (Major:[%02Xh], Minor:[%02Xh])	读取请求发生错误时显示此消息。
RHxx130	(节点名称): Error has been responded for device write command (Major:[%02Xh], Minor:[%02Xh])	写入请求发生错误时显示此消息。
RHxx131	(节点名称): Error has been responded for device write command (Major:[%02Xh], Minor:[%02Xh] There are read only devises)	写入只读寄存器时显示此错误消息。